

INVERTOR

1800W 230V 14480



INSTRUCȚIUNI DE UTILIZARE



IMPORTANT – Înainte de a utiliza aparatul, asigurați-vă că persoanele care îl vor folosi au citit cu atenție și au înțeles aceste instrucțiuni.

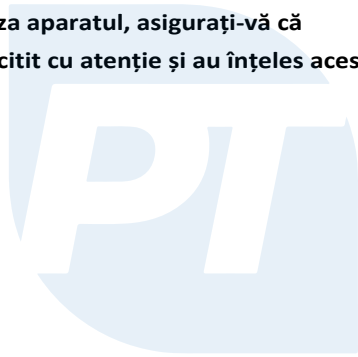

Pro-Tech
shop

! AVERTISMENT

CITIȚI ȘI ÎNȚELEGEȚI PE DEPLIN ACEST MANUAL ÎNAINTE DE A UTILIZA MAȘINA.

1. INFORMAȚII PRIVIND SIGURANȚA

1) GAZELE DE EȘAPAMENT SUNT OTRĂVITOARE

★ Nu utilizați niciodată motorul într-un spațiu închis, deoarece poate provoca pierderea cunoștinței și moartea într-un timp scurt. Porniți motorul într-o încăpere bine ventilată.

2) COMBUSTIBILUL ESTE FOARTE INFLAMABIL ȘI TOXIC

★ Opriti întotdeauna motorul atunci când alimentați cu combustibil

★ Nu alimentați niciodată în timp ce fumați sau în apropierea unei flăcări deschise.

★ Când alimentați cu combustibil, aveți grijă să nu vărsați combustibil pe motor sau pe eșapament.

★ Dacă înghițiți combustibilul, inhalezi fumul sau îți intră în ochi, contactează imediat un medic. În cazul în care combustibilul se varsă pe pielea sau pe îmbrăcăminte, spălați-vă imediat cu apă și săpun și

schimbă-ți hainele.

★ Atunci când manipulați sau transportați aparatul, asigurați-vă că acesta se află în poziție verticală. Dacă se înclină, se poate scurge combustibil din carburator sau din rezervorul de combustibil.

3) ESTE POSIBIL CA MOTORUL ȘI EȘAPAMENTUL SĂ FIE FIERBINȚI

★ Așezați aparatul într-un loc în care este puțin probabil să fie atins de trecători sau de copii.

★ Nu așezați materiale combustibile în apropierea orificiului de evacuare în timpul funcționării.

★ Păstrați mașina la cel puțin 1 m de clădiri sau alte echipamente, în caz contrar motorul se poate supraîncălzi.

★ Nu folosiți motorul cu un capac de praf.

★ Transportați generatorul numai de mână.

★ Așezați aparatul pe o suprafață plană pentru a-i permite să disipeze căldura în mod liber.

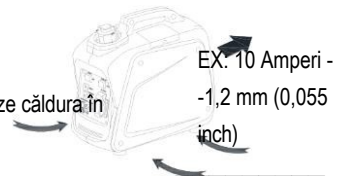

4) PREVENIREA ȘOCURILOR ELECTRICE

★ Nu porniți niciodată motorul pe ploaie sau zăpadă.

★ Nu atingeți niciodată aparatul cu mâinile umede, deoarece există un pericol

★ Nu uitați să împământați generatorul.

NOTĂ:

Folosiți un cablu de împământare cu o capacitate suficientă de transport al curentului.

Diametru: 0,12 mm (0,005 inci)/amperiu

Hot

aer rece



Pro-Tech
shop

5) ATENȚIE LA CONEXIUNE

- ★ Nu conectați generatorul la o priză electrică comercială.
- ★ Evitați punerea în paralel a generatorului cu orice alt generator.

2. FUNCȚIA DE CONTROL

DESCRIERE

- | | | |
|-------------------------------------------------------|-----------------------------------------------------------|-------------------------------|
| (1) Comutator de reglementare economică | (2) Întrerupătorul motorului | (3) Rezervorul de combustibil |
| (4) Transmisia bujiei de aprindere | (5) Amortizor de zgomot | (6) Mâner pentru |
| (7) Pârghie de aspirație | (8) Lumina indicatoare de alimentare cu curent alternativ | (9) Indicator de suprasarcină |
| (10) Lumina de avertizare a uleiului
Dispozitiv DC | (11) Clemă de împământare | (12) Securitate |
| (13) Priza DC | (14) Priză AC | (15) Selector de frecvență |
| (16) Filtru de combustibil | (17) Capacul rezervorului de combustibil | (18) Pompă de combustibil |
| (19) Demaror manual cu gaură de ulei | (20) Robinet de combustibil | (21) Capac de umplere |
| (22) Carcasa filtrului de aer | | |

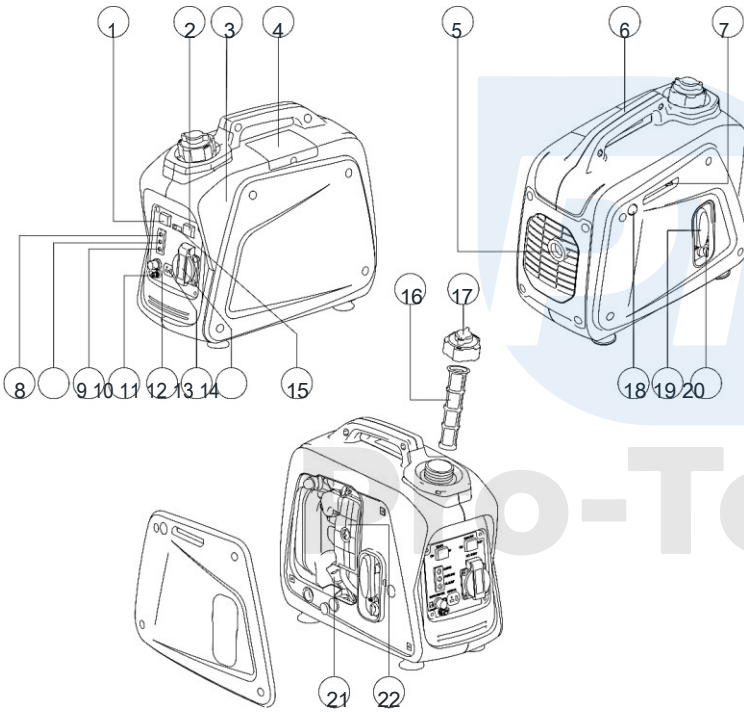

Pro-Tech
shop

1) SISTEM DE AVERTIZARE A ULEIULUI

Atunci când nivelul uleiului scade sub limita inferioară, motorul se oprește automat. Dacă nu completați nivelul de ulei, motorul nu va reporni.

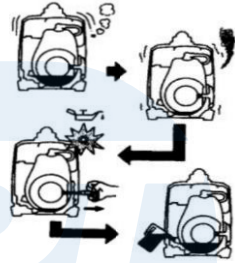

2) COMUTATORUL MOTORULUI

Comutatorul motorului controlează sistemul de aprindere.

① ON (start)

Circuitul de aprindere este pornit. Motorul poate fi pornit.

② OFF (oprire)

Circuitul de aprindere este deconectat. Motorul nu este în funcțiune.

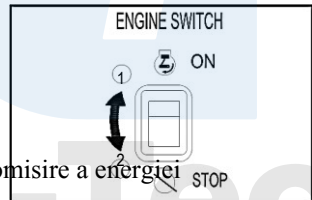

3) COMUTATOR DE CONTROL ECONOMIC

Atunci când comutatorul de control economic este setat în poziția "ON", unitatea de comandă a modului de economisire a energiei controlează viteza motorului în funcție de sarcina conectată.

Rezultatul este o combinație mai bună de combustibil și mai puțin zgomot.

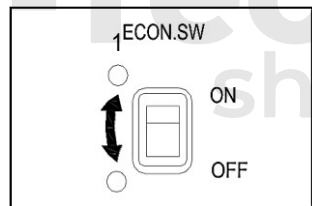

4) PROTECȚIA CIRCUITULUI DC

Protecția circuitului de curent continuu se va opri automat atunci când sarcina depășește puterea de ieșire nominală.

Generator.

NOTĂ:

★ Reduceți sarcina la puterea nominală specificată a generatorului în cazul în care protecția circuitului de curent continuu este dezactivată.

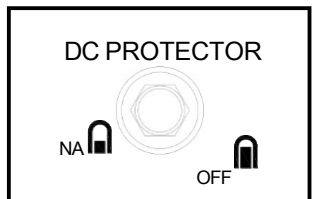

5) CAPACUL REZERVORULUI DE COMBUSTIBIL MÂNERUL PARBRIZULUI

Capacul rezervorului de combustibil este echipat cu un buton de aerisire care oprește fluxul de combustibil. Rotiți butonul de aerisire în sensul acelor de ceasornic o dată din poziția închisă. Acest lucru va permite combustibilului să curgă în carburator și motorului să funcționeze.

Atunci când motorul nu este utilizat, strângeți butonul de aerisire în sens invers acelor de ceasornic cu degetul pentru a opri fluxul de combustibil.

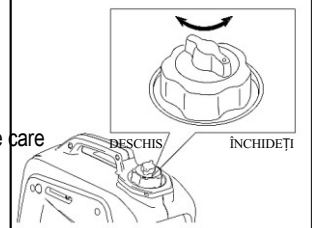



Pro-Tech
shop

6) Capacul rezervorului de combustibil

Robinetul de combustibil este utilizat pentru a furniza combustibil din rezervor către carburator.

3. VERIFICAȚI ÎNAINTE DE ÎNCEPEREA LUCRĂRILOR

NOTĂ:

- ★ Verificarile prealabile la funcționare trebuie efectuate de fiecare dată când se utilizează generatorul.

1) VERIFICAȚI

COMBUSTIBILUL DIN MOTOR

Verificați dacă există suficient combustibil în rezervor. ★

- ★ Dacă nivelul de combustibil este scăzut, completați cu benzină fără plumb.
- ★ Asigurați-vă că ecranul filtrului de combustibil este montat pe gâtul
- ★ Combustibilul recomandat: benzină fără plumb.

AVERTISMENT:

- ★ Nu reumpleți rezervorul când motorul este în funcțiune sau fierbinte.
- ★ Închideți robinetul de combustibil înainte de realimentare.
- ★ Asigurați-vă că în combustibil nu intră praf, murdărie, apă sau alte corpuri străine.
- ★ Nu umpleți mai sus de partea superioară a filtrului de combustibil, deoarece acesta ar putea să se reverse atunci când combustibilul se încălzește și se dilată.
- ★ Ștergeți bine combustibilul vărsat înainte de a porni motorul.
- ★ Țineți-l departe de flacăra deschisă.

2) VERIFICAȚI NIVELUL ULEIULUI DE MOTOR

Verificați dacă uleiul de motor din partea superioară este la nivel cu orificiul de umplere a uleiului. Adăugați ulei dacă este necesar.

- ★ Scoateți capacul rezervorului de ulei și verificați nivelul uleiului de motor.
- ★ Dacă nivelul uleiului este sub marcajul inferior, adăugați ulei adecvat până la marcajul superior.

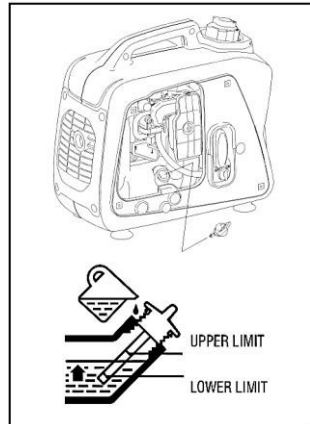
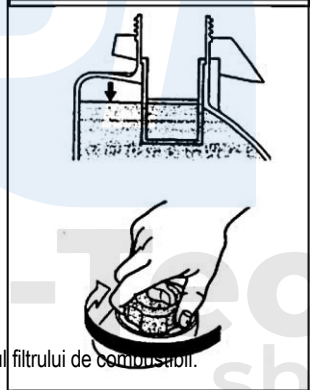
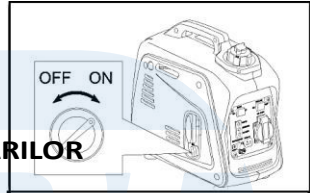

★ Schimbați uleiul dacă este murdar....

3) Legare la pământ

Asigurați-vă că generatorul a fost împământat.

4. SERVICE

COMENTARIU:

- ★ Generatorul a fost livrat fără ulei de motor. Umpleți cu ulei deoarece nu va porni.
- ★ Nu înclinați generatorul atunci când completați uleiul de motor.
Acest lucru poate cauza supraumplerea și deteriorarea motorului.

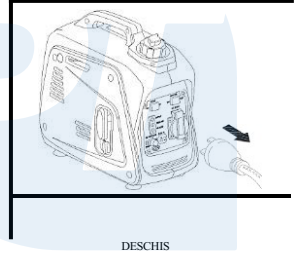

1) PUNEREA ÎN FUNȚIUNE A MOTORULUI

COMENTARIU:

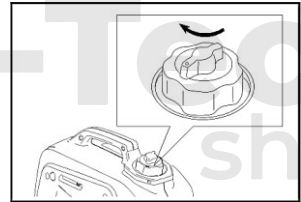

★ Nu conectați echipamentul electric înainte de a porni motorul.

- 1 Deschideți supapa de aerisire a rezervorului de combustibil în poziția OPEN (deschis).
- 2 Rotiți maneta robinetului de combustibil în poziția ON.
- 3 Așezați comutatorul motorului în poziția ON.
- 4 Când utilizați generatoarele pentru prima dată, apăsați de 6 ori pompa de injecție după umplerea cu benzină.
- 5 Rotiți maneta de aspirație în poziția CHOKE. Nu este necesar dacă motorul este Cald.
- 6 Trageți încet de mânerul starterului până când simțiți rezistență. Aceasta este
Compresie. Readuceți mânerul în poziția inițială și trageți rapid. Nu trageți frânghia la nesfârșit. După pornire, lăsați mânerul de pornire să revină în poziția inițială în timp ce îl țineți. Prindeți ferm mânerul de susținere pentru a preveni răsturnarea generatorului atunci când scoateți dispozitivul de pornire manual.
- 7 Încălziți motorul.

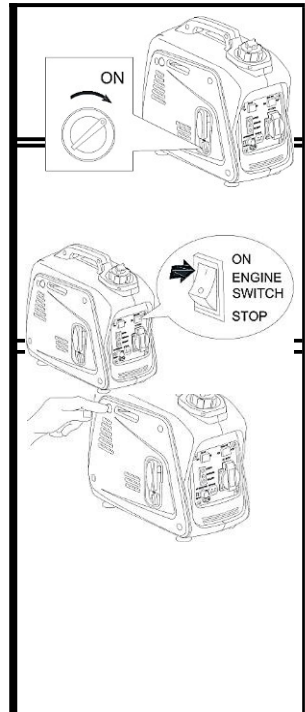

-
- 8 Rotiți pârghia de admisie înapoi în poziția RUN.
 - 9 Încălziți motorul timp de câteva minute fără sarcină.



Pro-Tech
shop



Pro-Tech
shop

2) UTILIZAREA ALIMENTĂRII CU ENERGIE ELECTRICĂ

1. APLICAREA CURENTULUI ALTERNATIV

- Verificați dacă indicatorul luminos de alimentare cu curent alternativ este la tensiunea corectă.
- Opriiți întrerupătorul (întrerupătoarele) aparatelor electrice înainte de a le conecta la generator.
- Introduceți fișa (fișele) aparatului (aparaturilor) electric(e) în priză.

NOTĂ:

- ★ Asigurați-vă că aparatul electric este oprit înainte de conectare.
- ★ Asigurați-vă că sarcina totală se încadrează în intervalul de putere nominală a generatorului.
- ★ Asigurați-vă că curentul de sarcină al prizei se încadrează în curentul nominal al acesteia.
- ★ Atunci când utilizați aparate electrice, setați comutatorul modului de economisire a energiei în poziția OFF care necesită un curent de pornire ridicat, cum ar fi un compresor sau pompă submersibilă.

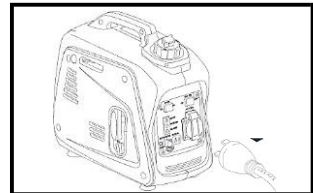
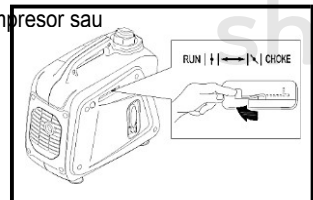
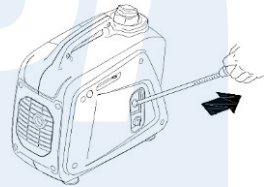

2. INDICATOR DE SUPRĂÎNCĂRCARE

Indicatorul de suprasarcină se va aprinde atunci când se detectează o suprasarcină a unui aparat electric conectat, supraîncălzirea unității invertorului sau o creștere a tensiunii de ieșire CA. În acel moment, se activează un întrerupător electronic de circuit, care oprește alimentarea generatorului pentru a proteja generatorul și toate echipamentele electrice conectate. Lumina de ieșire (verde) va începe să clipească, iar lumina de suprasarcină (roșie) se va aprinde și apoi motorul se va opri. Dacă se întâmplă acest lucru, efectuați următorii pași.

Opriiți toate aparatele electrice conectate și opriiți motorul.

- Reduceți puterea totală de intrare a aparatelor electrice conectate în
Domeniul de aplicare.
- Verificați alimentarea cu aer de răcire și zona înconjurătoare a comenzii
sunt blocate. Dacă găsiți blocaje, îndepărtați-le.
- Reporniți motorul după verificare.

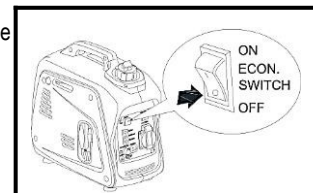

NOTĂ:

- ★ Indicatorul luminos de suprasarcină se poate aprinde inițial timp de câteva secunde atunci când aparatele electrice

care necesită

curent de pornire ridicat, cum ar fi un compresor sau o pompă submersibilă. Cu toate acestea, aceasta nu reprezintă o defecțiune.



Pro-Tech
shop

3. APLICAȚIE DC (opțional)

Această utilizare este numai pentru încărcarea la 12 V baterii.

(a) Instrucțiuni de încărcare a bateriei

★  Deconectați cablurile bateriei.

★ Desfaceți complet capacul de umplere cu lichid al bateriei.

Reumpleți apă distilată până la limita superioară dacă nivelul lichidului din

★
bateria este descărcată.

★ Cu ajutorul unui areometru, măsurați greutatea specifică a lichidului din bateria și calculați timpul de încărcare conform tabelului din dreapta.

★ Gravitarea specifică a unei baterii complet încărcate trebuie să fie între 1,26 și 1,28. Se recomandă să se confirme la fiecare oră.

(b) Conectați priza de ieșire de curent continuu la polii bateriei cu ajutorul firelor de încărcare. Conectați firele și asigurați-vă că polaritatea este (+) și (-).

(c) După ce conexiunea este confirmată, dispozitivul de protecție a circuitului de curent continuu se pune în poziția ON dacă dispozitivul de protecție se află în poziția OFF.

AVERTISMENT:

★ Asigurați-vă că întrerupătorul de control al economisirii energiei este oprit în timp ce bateria se încarcă.

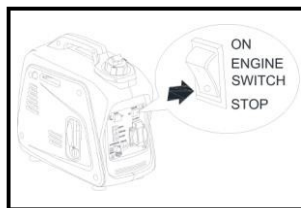
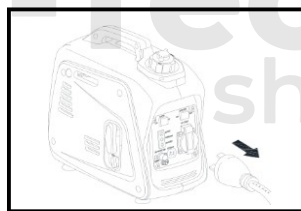
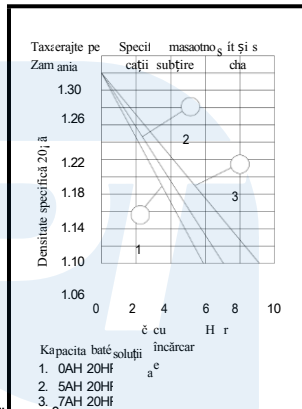

3) OPRIREA MOTORULUI

1. Opriți întrerupătorul de alimentare al aparatului electric sau deconectați orice echipament electric.

2. Așezați comutatorul motorului în poziția STOP.

3. Rotiți maneta robinetului de combustibil în poziția OFF.

4. Rotiți butonul de aerisire a capacului rezervorului de combustibil în direcția în sens invers acelor de ceasornic până la poziția ÎNCHIS.

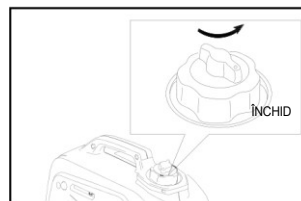
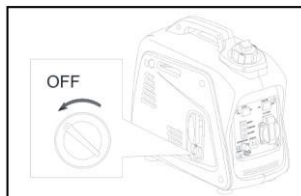

5. ÎNTREȚINERE REGULATĂ

1. PLAN DE ÎNTREȚINERE

Întreținerea regulată este esențială pentru o performanță optimă și o funcționare sigură.

	COMENTARII	Verificați (zilnic) înainte de operație	În curs de desfășur are 1 lună sau 20 ore	Fiecare 3 luni sau 50 ore	La fiecare 6 luni sau 100 ore	La fiecare 12 luni. sau 300 de ore
Lumânare	Verificați starea, reglați distanța și curățați-o. Înlocuiți-l dacă este necesar.			★		
Ulei de motor	Verificați nivelul de ulei	★				
	Schimbați uleiul		★		★	
Filtru de aer	Curățați filtrul de aer				★	
Filtru de aer	Curățați, înlocuiți dacă este necesar			★		
Filtru de combustibil	Curățați filtrul robinetului de combustibil. Dacă este necesar, înlocuiți-l				★	
ȘOC	Controlul funcționării	★				
Joc de supapă	Efectuați verificarea și reglarea atunci când motorul este rece.					★
Conducta de combustibil	Verificați dacă conducta de combustibil nu este fisurată sau deteriorată. Dacă este necesar, înlocuiți-o.	★				
Sistem de evacuare	Verificați dacă există scurgeri. Strângeți sau înlocuiți garnitura dacă este necesar	★				
	Verificați plasa amortizorului. Curățați-le/înlocuiți-le după cum este					★

	necesar.					
Carburator	Verificarea carburatorului	★				
Sistem de răcire	Verificați dacă ventilatorul este deteriorat.					★
Sistem de pornire	Verificați funcționarea demarorului manual.	★				
Viteză	Verificarea și reglarea					★

Pro-Tech
shop

mers în gol	motor					
Accesori i/ element e de fixare	Dacă este necesar, verificați dacă toate conexiunile și conectorii sunt corecți.				★	

2) SCHIMBAREA ULEIULUI DE MOTOR

1. Așezați mașina pe o suprafață plană și încălziți motorul timp de câteva minute. Apoi opriți motorul și rotiți butonul robinetului de combustibil în poziția OFF. Rotiți butonul capacului de aerisire a rezervorului de combustibil în sensul acelor de ceasornic. în sensul acelor de ceasornic.

2. Slăbiți șurubul și scoateți capacul.

3. Îndepărtați capacul de umplere cu ulei.

4. Așezați tăvița de ulei sub motor. Înclinați generatorul pentru a scurge complet uleiul

5. Așezați generatorul pe o suprafață plană.

Completați uleiul de motor până la nivelul superior. 6.

7. Montați capacul de umplere cu ulei

8. Puneți la loc capacul și strângeți șurubul

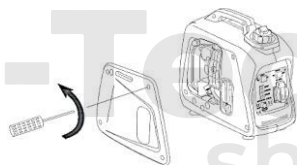

ATENȚIE:

★ Asigurați-vă că în carter nu a pătruns niciun corp străin.

.....★

Nu înclinați generatorul în timpul alimentării cu ulei de motor.

Acest lucru poate cauza cauza o supraumplere și deteriorarea motorului

★ Curățați filtrul de ulei la fiecare 100 de ore.

3) FILTRUL DE AER

Este foarte important să păstrați filtrul de aer în stare bună.

Impuritățile cauzate de componente instalate necorespunzător, întreținute necorespunzător sau nepotrivite

deteriorarea și uzura motoarelor. Păstrați întotdeauna componenta curată.

1. Îndepărtați capacul.

2. Îndepărtați capacul și cartușul filtrului de aer.

3. Se spală componenta în solvent și se usucă.



Pro-Tech
shop

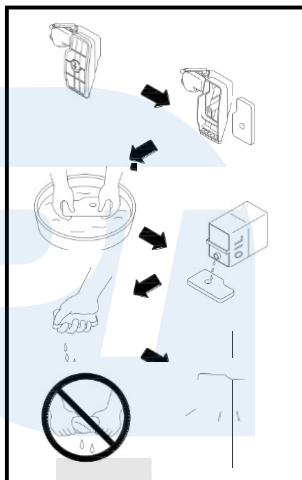
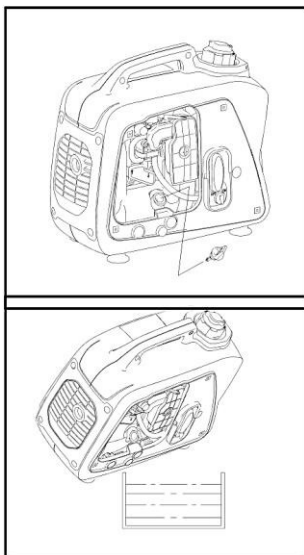

4. Se unge componenta cu ulei și se stoarce excesul de ulei.
Componenta trebuie să fie umedă, dar nu picurătoare.

Pro-Tech
shop

5. Introduceți cartușul filtrului de aer.
6. Montați capacul

AVERTISMENT: _____

Motorul nu trebuie să funcționeze niciodată fără această componentă; poate rezulta o uzură excesivă a pistonului și/sau a cilindrului.

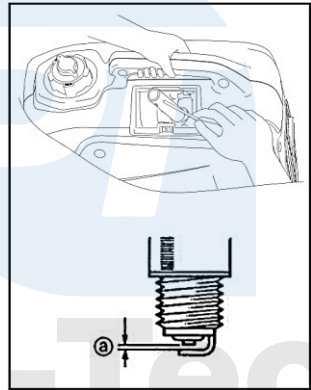

4) Curățarea și reglarea bujiei de aprindere 1. Scoateți capacul.

2. se verifică dacă există pete și se îndepărtează carbonul.
3. verificați tipul și distanța dintre bujii.
4. instalați bujia de aprindere... 5

Montarea capacului

5) FILTRUL DE COMBUSTIBIL LEGĂTURI

1 Scoateți capacul rezervorului de combustibil și filtrul.

Curățați filtrul cu solvent. Dacă este deteriorat, înlocuiți-l. 3. Ștergeți filtrul și înlocuiți-l.

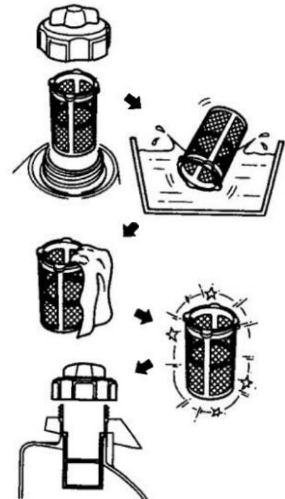

! ATENȚIE _____

★ Asigurați-vă că capacul rezervorului este strâns bine.

6) Amortizor de zgomot

! AVERTISMENT _____

★ Motorul și toba de eșapament vor fi foarte fierbinți după
 □□□□□□□□ □□□□□□□□ ★ Nu atingeți motorul și
 toba de eșapament,
 în timp ce este încă fierbinte, de orice parte a corpului sau a
 îmbrăcămintei în timpul inspecției sau reparației.

—1. Îndepărtați capacul.



Pro-Tech
shop

2. Îndepărtați capacul amortizorului.
3. Folosind o șurubelniță cu cap plat, scoateți apărătorul de scânteii din amortizor.



Pro-Tech
shop

4. Îndepărtați depunerile de carbon de pe ecranul eşapamentului și de pe apărătorul de scânteii cu o perie de sârmă.

5. Instalați plasa amortizorului.

6. Înlocuiți capacul.

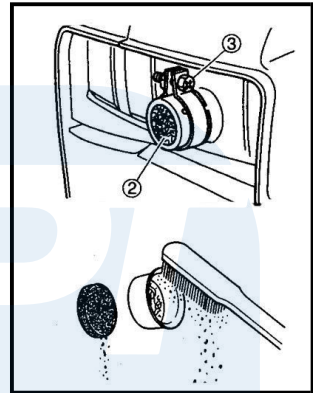

6. REZOLVAREA PROBLEMELOR

1) Motorul nu pornește

1. sisteme de combustibil

Camera de ardere nu este alimentată cu combustibil.

★ Nu există combustibil în rezervor. Alimentați-l.

★ Combustibilul din rezervor... Butonul de aerisire al capacului rezervorului de combustibil în poziția OPEN (deschis), butonul robinetului de combustibil în poziția ON (deschis).

★ Conducta de combustibil înfundată... Curățați conducta de combustibil.

★ Carburator înfundat... Curățați carburatorul.

2. Sistemul de ulei de motor

Insuficientă

★ Nivelul de ulei este scăzut. Completați uleiul de motor.

3. Sisteme electrice

Scânteie slabă

★ Bujie murdară cu carbon sau umedă.Îndepărtați carbonul sau ștergeți bujia de aprindere

lumânarea se usucă.

★ Sistem de aprindere defect.Vă rugăm să contactați dealerul dumneavoastră.

4. compresie insuficientă

★ Pistol și cilindru uzat.Vă rugăm să contactați dealerul dumneavoastră.

2) Generatorul nu produce energie electrică

Dispozitiv de siguranță (AC) pe "OFF"Opriți motorul și apoi reporniți-l.

Dispozitiv de siguranță (DC) pe "OFF"Apăsați pentru a reseta dispozitivul de siguranță DC

7 Depozitare

Depozitarea pe termen lung a aparatului dumneavoastră necesită anumite proceduri de precauție pentru a-l proteja împotriva deteriorării.

1) Descărcarea combustibilului

1. Scoateți capacul rezervorului de combustibil, goliți combustibilul din rezervor.
2. Îndepărtați capacul, goliți combustibilul din carburator prin slăbirea șurubului de golire.

2) Motor

1. Scoateți bujia, turnați aproximativ o lingură de ulei de motor SAE 10W30 sau 15W40 în orificiul bujiei și montați din nou bujia.
2. Cu ajutorul demarorului manual, rotiți motorul de mai multe ori (cu contactul oprit).
3. Trageți de demaror până când simțiți compresia.
4. Nu mai trageți.
5. Curățați partea exterioară a generatorului și aplicați un produs anti-rugină.
6. Depozitați generatorul într-un loc uscat, bine ventilat și acoperiți-l cu un capac.
7. Generatorul trebuie să rămână în poziție verticală.

8. SPECIFICAȚIE

MODEL		KD680	
GENERATOR	Tip	Generator cu invertor	
	Tensiune alternativă	50 Hz	100 V, 220 V, 230 V, 240 V
		60 Hz	100 V, 110 V, 120 V, 220 V, 240 V
	Performanță maximă		1,7 KW
	Puterea nominală de ieșire		1,5 KW
	Convertor de putere		1.0
	Ieșire DC		12V/4.0A sau DC12V 4A (5V 3A)
Motor	Model	KD680	
	Tip	Motor pe benzină, în 4 timpi, răcit cu aer, cu	
	Alezaj×cursă mm×mm	44×39.5	
	Capacitate	60 cm ³	
	Performanță maximă	1,8 kW / 5500 rpm	
	Combustibil	Benzină	
	Capacitatea rezervorului	3.0 L	
	Funcționare continuă nominală	4,4 ore.	
	Lubrifiant	SAE 10W30	
	Capacitatea uleiului de lubrifiere	0.27 litere	
	Sistem de pornire	Declanșator de înfășurare	
	Sistem de aprindere	C.D.I.	
	Bujie: tip	A5RTC (TORCH)	
Dimensiuni	Dimensiunea netă L × L × H	448×236×392	
	Dimensiunea totală L × L × A × H	480×255×425	
	Greutate netă	12,0 kg	
	Greutate brută	13,5 kg	